

**DESCRIPTION**  
**DESCRIPTION**  
**BESCHREIBUNG**

- FR Poignée longue à intercaler à la base des actionneurs ER.
- GB Long handle to be inserted on the base ER.
- D Langer Hebel zum Einschub an der Basis von Stellantrieben vom Typ ER.

**ERP.F03.14**  
**ERP.F04.14**  
**ERP.F05.14**

**Poignée étoile de 14 / Handle star 14 / Hebel Stern 14**

- Douille / Sleeve / Hülsen :**
- carré de / square / Vierkant 11
  - carré de / square / Vierkant 9
  - plat de / DD / Zweiflach 9
  - plat de / DD / Zweiflach 8

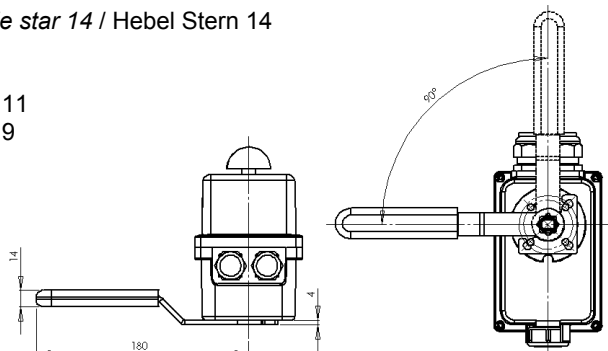
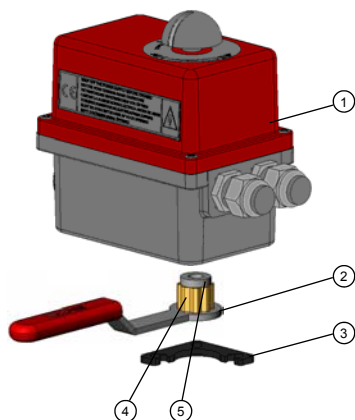

**Tenir compte de la hauteur de 4mm pour la longueur des vis de fixation.**  
*Take care of the height 4mm for the length of the fixing screws.*  
 Die Höhe von 4mm für die Befestigungsschrauben ist mit einzurechnen.

N°	Désignation	Designation	Bezeichnung
1	<b>Actionneur électrique</b>	<i>Electric actuator</i>	Elektrischer Stellantrieb
2	<b>Petite poignée inox Étoile de 14</b>	<i>Stainless steel short handle Star 14</i>	Edelstahl kleiner Hebel Stern 14
3	<b>Platine ISO F03 ou platine ISO F04/F05</b>	<i>ISO F03 plate or ISO F04/F05 plate</i>	ISO F03 Platte oder ISO F04/F05 Platte
4	<b>Douille</b>	<i>Sleeve</i>	Hülsen
5	<b>Cale</b>	<i>Spacers</i>	Verlängerung

**ERP.F05/F07.22**

**Poignée étoile de 22 / Handle star 22 / Hebel Stern 22**

- Douille / Sleeve / Hülsen :**
- étoile de / star / Stern 17
  - étoile de / star / Stern 14
  - carré de / square / Vierkant 11
  - plat de / DD / Zweiflach 14
  - plat de / DD / Zweiflach 11
  - plat de / DD / Zweiflach 9
  - plat de / DD / Zweiflach 8

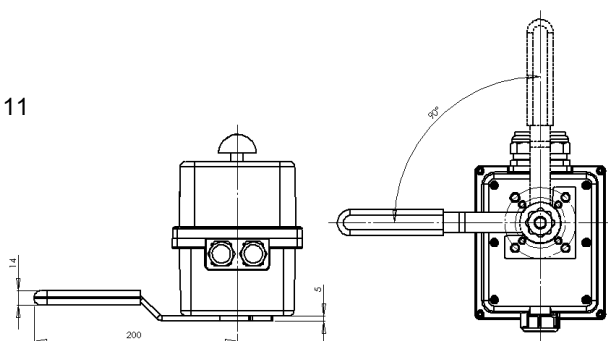
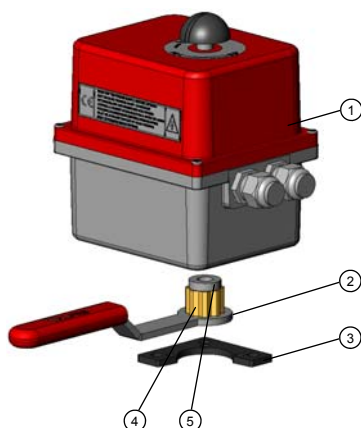

**Tenir compte de la hauteur de 5mm pour la longueur des vis de fixation.**  
*Take care of the height 5mm for the length of the fixing screws.*  
 Die Höhe von 5mm für die Befestigungsschrauben ist mit einzurechnen.

N°	Désignation	Designation	Bezeichnung
1	<b>Actionneur électrique</b>	<i>Electric actuator</i>	Elektrischer Stellantrieb
2	<b>Poignée inox Étoile de 22</b>	<i>Stainless steel handle Star 22</i>	Edelstahl Hebel Stern 22
3	<b>Platine ISO F05/F07</b>	<i>ISO F05/F07 Plate</i>	ISO F05/F07 Platte
4	<b>Douille</b>	<i>Sleeve</i>	Hülsen
5	<b>Cale</b>	<i>Spacers</i>	Verlängerung