

ACTIONNEUR ELECTRIQUE
ELECTRIC ACTUATOR
ELEKTRISCHER STELLANTRIEB

VSX

FR DOCUMENTATION TECHNIQUE
MISE EN SERVICE

GB TECHNICAL LITERATURE
SET UP PROCEDURE

D TECHNISCHE UNTERLAGEN
BETRIEBSANLEITUNG



II 2 GD EEx d IIB T6
IP67 T80°C

Pour actionneurs 400V et option EBS.24 /
For 400V actuators and option EBS.24 /



Für 400V Stellantriebe und optione EBS.24 :

II 2 GD EEx d IIB T5
IP67 T95°C

VALPES Valve Control System
ZI CENTR'ALP - 89 rue des Étangs - F 38430 MOIRANS
Tél. : (+33) 04-76-35-06-06 Fax : (+33) 04-76-35-14-34
E-mail : info@valpes.com / Site web : www.valpes.com



Index

FRANCAIS	Instructions.....	3
	Montage mécanique.....	4
	Branchements électriques	5
ENGLISH	<i>Instructions.....</i>	<i>6</i>
	<i>Mechanical mounting</i>	<i>7</i>
	<i>Electric connection</i>	<i>8</i>
DEUTSCH	Instruktionen.....	9
	Mechanische Montage	10
	Elektrische Verbindung	11
ANNEXES	Schéma électrique	12
APPENDICES	<i>Electric wiring</i>	
ANHÄNGE	Schaltplan	
	Données techniques	13
	<i>Technical data</i>	
	Besondere Bedingungen	
	Liste des pièces détachées	14
	<i>Spare parts list</i>	
	Ersatzteilliste	
	Cartes électroniques.....	15
	<i>Electronic cards</i>	
	Elektronische Karten	
	Codification	16
	<i>Codification</i>	
	Kodifizierung	
	Table de référence	17
	<i>Reference table</i>	
	Auswahl Tabelle	
	Déclaration CE.....	18
	<i>EC declaration.....</i>	<i>19</i>
	EG Konformitätserklärung.....	20

DESCRIPTION

Les actionneurs électriques VALPES ont été conçus pour permettre le pilotage d'une vanne 1/4 tour. Pour tout autre application, nous consulter préalablement. Nous ne pouvons être tenus responsables en cas d'autre utilisation.

CONSIGNES DE SECURITE



A lire avant toute installation du produit

- L'alimentation électrique doit être coupée avant toute intervention sur l'actionneur électrique (avant de démonter le capot ou de manipuler la commande manuelle de secours). Attendre 30 minutes avant d'ouvrir le capot.
- Toute intervention doit être effectuée par un électricien qualifié ou une personne formée aux règles d'ingénierie électrique, de sécurité et tout autre directive applicable.
- Respecter impérativement l'ordre des consignes de raccordement et de mise en service décrites dans le manuel sans quoi le bon fonctionnement n'est plus garanti. Vérifier les indications portées sur la plaque d'identification de l'actionneur : elles doivent correspondre à votre réseau électrique d'alimentation.
- Le produit doit être protégé par un dispositif de sectionnement électrique adapté à sa puissance et facilement accessible.
- Le branchement à une prise de Terre est obligatoire au-delà de 42V suivant la norme en vigueur.

- Symboles utilisés :



Danger : risque de choc électrique



Terre de protection



Tension continue et alternative

- **Les bouchons placés au niveau des trous taraudés M20x1,5 doivent être remplacés par des presse-étoupes certifiés ATEX.**

TRANSPORT ET STOCKAGE

- Les transporteurs étant responsables des avaries et des retards de livraison, les destinataires doivent émettre des réserves, le cas échéant, avant de prendre livraison des marchandises. Les envois directs d'usine sont soumis aux mêmes conditions.
- Le transport sur site est effectué dans un emballage rigide.
- Les produits doivent être stockés dans des endroits propres, secs et aérés, de préférence sur des palettes de manutention ou sur des étagères.

MAINTENANCE

- La maintenance est assurée par notre usine. Si le matériel ne fonctionne pas, vérifier le câblage suivant le schéma électrique et l'alimentation de l'actionneur électrique concerné.
- Pour toute question, prendre contact avec le service après-vente au 04-76-35-06-06 ou par email : info@valpes.com.
- Pour nettoyer l'extérieur de l'appareil, utiliser un chiffon humide.

GARANTIE

- 100% des actionneurs ont été testés et réglés en usine.
- Les produits VALPES sont garantis 2 ans ou 50000 manœuvres contre tous vices de fabrication et de matière, à partir de la date de livraison (facteur de service et classe du modèle suivant la norme CEI34).
- Cette garantie n'est valable que dans le cas où le matériel aura été, entre temps, ni démonté, ni réparé. Cette garantie ne s'étend pas à l'usure provoquée par suite de chocs ou maladresse, ainsi que par l'utilisation du matériel dans les conditions qui ne seraient pas conforme à ses caractéristiques. Cette garantie est strictement limitée au remplacement de la ou des pièces d'origine reconnues défectueuses, par nos services, après expertise. Les frais de port aller et retour, ainsi que la main d'œuvre, restent à la charge du client. Aucune responsabilité ne serait nous incomber au sujet des accidents ou risques directs ou indirects découlant d'une défectuosité de nos matériels. La garantie ne couvre pas les conséquences d'immobilisation et exclut tout versement d'indemnité. Les accessoires et adaptations ne sont pas couverts par cette garantie. Au cas où le client n'aurait pas réalisé ponctuellement les paiements stipulés aux échéances convenues, notre garantie sera suspendue jusqu'au paiement des échéances en retard et sans que cette suspension puisse augmenter la durée de la garantie à la mise à disposition.

RETOUR DE MARCHANDISE

- L'acheteur est tenu de vérifier au moment de la livraison la conformité de la marchandise par rapport à sa définition.
- L'acceptation par l'acheteur de la marchandise dégage le fournisseur de toute responsabilité, si l'acheteur découvre une non-conformité postérieurement à la date d'acceptation. Dans un tel cas, les frais de mise en conformité seront à la charge de l'acheteur qui supportera également seul, les conséquences financières du dommage. Les retours des marchandises sont acceptés que si nous les avons préalablement autorisés : ils doivent nous parvenir franco de tous frais à domicile et ne comporter que des produits dans leur emballage d'origine. Les marchandises rendues sont portées au crédit de l'acheteur, déduction faite des 20% de reprise du matériel calculé sur la base du montant initial des marchandises retournées.

DIMENSIONS DE L'ACTIONNEUR

- L'actionneur est par défaut en position fermée.
- Fixations possibles : F07 (4xM8 sur Ø70) et F10 (4xM10 sur Ø102), étoile 22, profondeur 24mm.
- Ne pas monter l'actionneur « tête en bas ».
- Hauteur nécessaire pour monter l'actionneur : H=360mm au-dessus de la vanne.

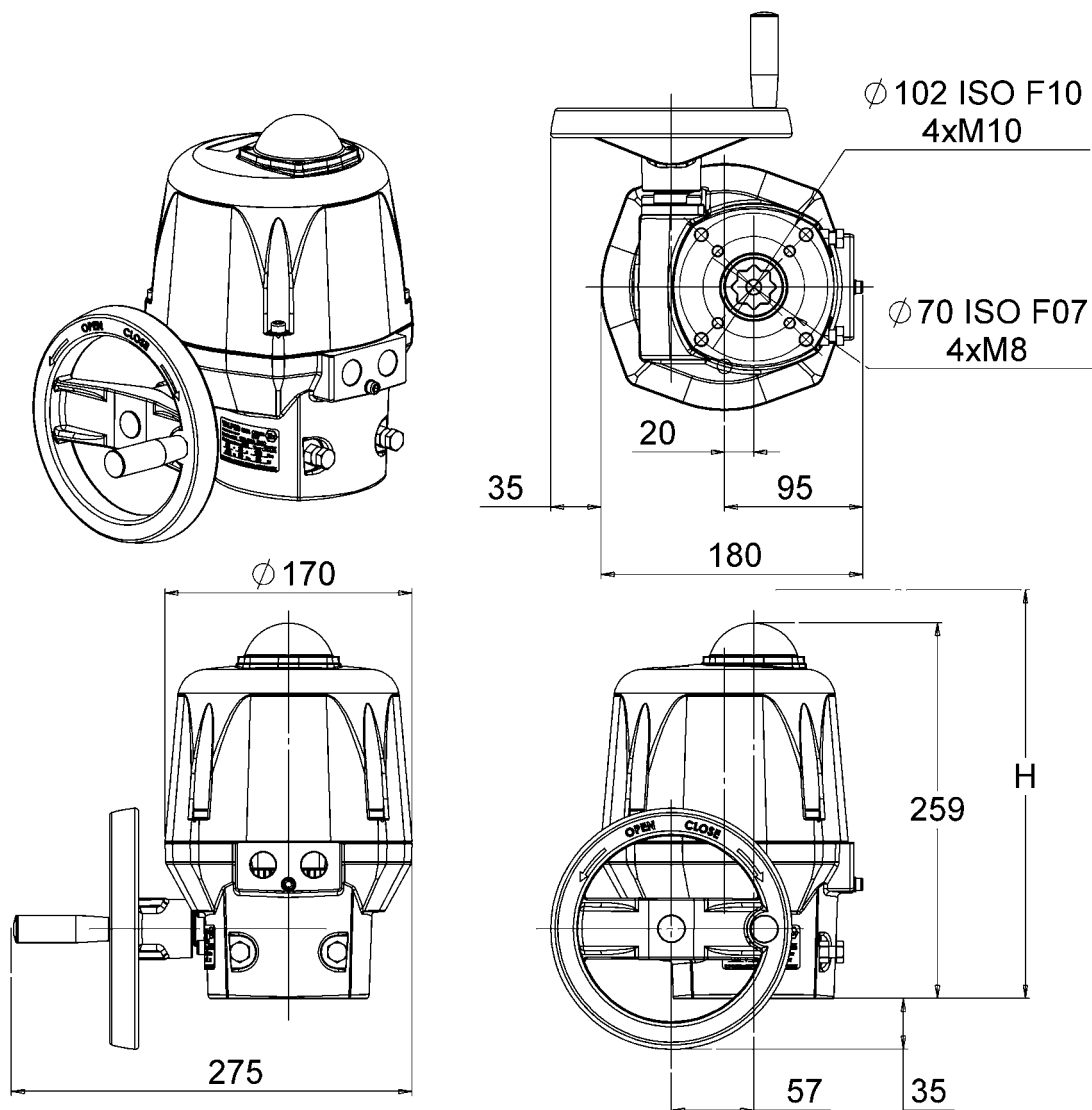

COMMANDE MANUELLE DE SECOURS ET REGLAGE DES BUTEES

L'actionneur fonctionne en priorité électrique. S'assurer que l'alimentation est coupée avant de le manœuvrer manuellement.. Aucun débrayage n'est nécessaire, il suffit de tourner le volant (annexe p.14 repère 9).

Les butées mécaniques sont réglées par défaut à 90° et collées (Tubétanche Loctite 577 ou équivalent). Il est possible de les ajuster en déplaçant les 2 vis M8 (annexe p.14 rep.17) mais il faut les recoller pour assurer une bonne étanchéité.

MONTAGE / DEMONTAGE DU CAPOT ET DE L'INDICATEUR

Il est nécessaire de démonter le capot pour le câblage et le réglage de l'actionneur.

- Montage du capot (annexe p.14 rep.2) : s'assurer que le joint (annexe p.14 rep.7) est bien dans son logement, graisser le plan de joint (graisse Molydal 3790 ou équivalent), monter le capot et serrer les 4 vis M6 (annexe p.14 rep.3, couple : 6Nm).
- Montage de l'indicateur visuel (annexe p.14 rep.1) : monter le joint et l'indicateur puis le hublot avec les 4 vis M4.

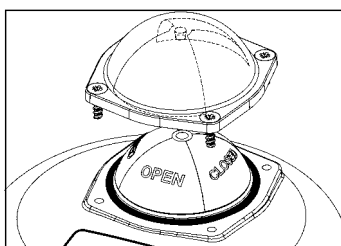
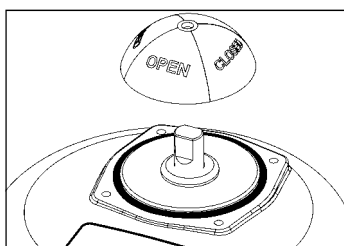



RESPECTER LES CONSIGNES DE SECURITE

Les bouchons placés au niveau des trous M20x1,5 (annexe p.14 rep.15) doivent être remplacés par des presse-étoupes certifiés ATEX.

- Retirer l'indicateur visuel, dévisser les 4 vis et retirer le capot.

CABLAGE DE L'ALIMENTATION ET DE LA COMMANDE

- Vérifier sur l'actionneur que la tension indiquée sur l'étiquette (annexe p.14 rep.11) correspond à la tension du réseau.
- Connecter la terre avec la vis extérieure M5 sous les presse-étoupes (annexe p.14 rep.16). Il est aussi possible de connecter la terre à l'intérieur de l'actionneur avec la vis M3 à coté du bornier (annexe p.15 rep.A).
- Dévisser le presse-étoupe gauche et passer le câble.
- Connecter les fils sur le bornier (annexe p.15 rep.B) suivant le mode de pilotage souhaité.

Mode 3 points modulants

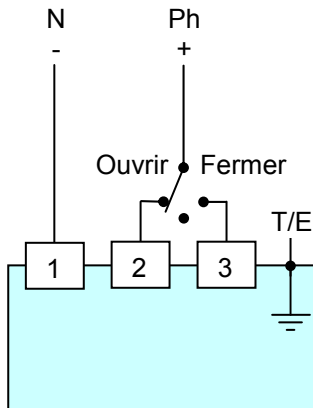

Mode Tout ou rien (fermé par défaut)

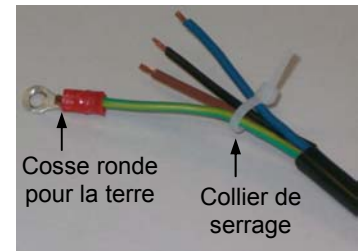
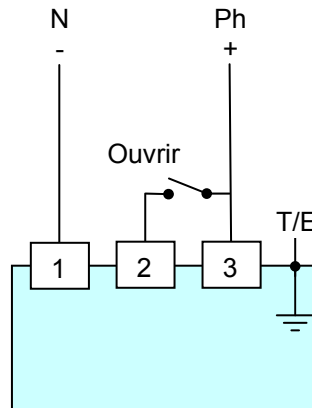

- Mettre un collier autour des fils (voir schéma ci-contre) et revisser le presse-étoupe.

CABLAGE DE LA RECOPIE

Nos actionneurs sont par défaut équipés de 2 contacts fins de course auxiliaires secs normalement ouverts (NO). Par défaut, la came blanche est utilisée pour détecter l'ouverture (FC1) et la came noire pour détecter la fermeture (FC2). Cette recopie accepte une tension comprise entre 24V et 240V AC/DC.

- Dévisser le presse-étoupe droit et passer le câble.
- Enlever 25mm de gaine et dénuder chaque fil de 8mm.
- Connecter les fils sur le bornier (annexe p.14 rep.12) suivant le schéma ci-contre.
- Revisser le presse-étoupe.

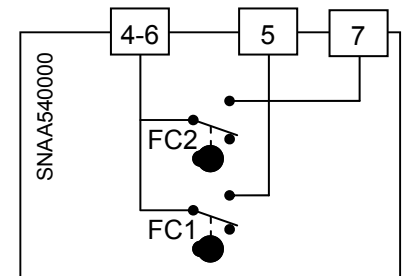

REGLAGE DES CONTACTS FINS DE COURSE

L'actionneur est pré réglé en usine. Ne pas toucher les 2 cames inférieures sous peine de perturber le fonctionnement de l'actionneur voire d'endommager ce dernier.

- Pour ajuster la position des contacts auxiliaires, faire pivoter les 2 cames supérieures en utilisant la clé appropriée.

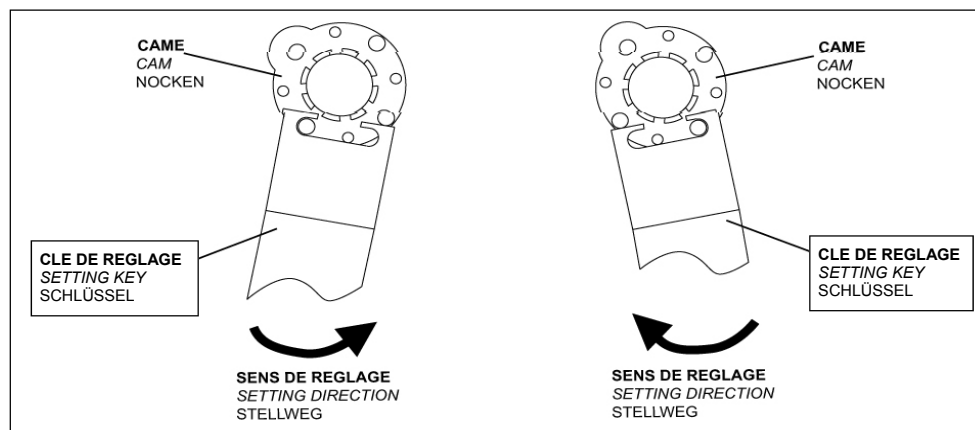

- Remonter le capot, visser les 4 vis et monter l'indicateur visuel.

DESCRIPTION

The electric actuators VALPES have been designed to perform the control of a valve with 90° rotation. Please consult us for any different application. Valpes cannot be held responsible if the mentioned actuators are used in contradiction to this advice.

SAFETY INSTRUCTIONS



To be read prior to the installation of the product

- The electric power supply must be switched-off before any intervention on the electric actuator (i.e. prior demounting its cover or manipulating the manual override knob). Wait 30 minutes before opening the cover.
- Any intervention must only be carried out by a qualified electrician or other person instructed in accordance with the regulations of electric engineering, safety, and all other applicable directives.
- Strictly observe the wiring and set-up instructions as described in the manual: otherwise, the proper working of the actuator can not be guaranteed anymore. Verify that the indications given on the identification plate of the actuator fully correspond to the characteristics of the electric supply.
- The product must be protected by an easily accessible electric safety device (power isolator) corresponding to its power.
- As stipulated in the applicable regulation, the connection to earth contact is compulsory for devices with working voltages exceeding 42 V.

- Used symbols :



Danger : risk of electric shock



Earth protection



Direct and alternating voltage

- **The caps placed on M20x1.5 threaded openings must be replaced by ATEX certified connection glands.**

TRANSPORT AND STORAGE

- The forwarding agents being held as responsible for damages and delays of the delivered goods, the consignees are obliged to express if applicable their reserves, prior to accept the goods. The goods delivered directly ex works are subject to the same conditions.
- The transport to the place of destination is carried out by using rigid packing material.
- The products must be stored in clean, dry, and ventilated places preferably on appropriate pallets or shelves.

MAINTENANCE

- Maintenance is ensured by our factory. If the supplied unit does not work, please check the wiring according to the electric diagram as well as the power supply of the concerned electric actuator.
- For any question, please contact our after-sales service by phone 0033-476350606 or by email : info@valpes.com.
- To clean the external elements of the unit, please use a wet rag.

GUARANTEE

- 100% of the actuators are fully tested and set in the factory.
- The VALPES products are guaranteed two years from the delivery date or 50,000 operating cycles against all types of manufacturing and material faults (operating time and model class according to standard CEI34).
- This guarantee will only be valid if the unit has not been disassembled or self-repaired during its service life. It does not cover any wear and damage caused by shocks or faulty operation neither by the use of the unit under conditions not in accordance with its nominal characteristics. The guarantee is strictly limited to the replacement of original parts found defective on checking by our service personnel . The cost of shipping to our premises, the return of devices to the customer as well as the repair cost will be chargeable. We will not assume the responsibility for any direct or indirect accidents/risks originated by a failure of our products. The guarantee does not cover the consequences of breakdown and excludes any payments for indemnities. The accessories and adaptations are excluded from the guarantee. In the case where a customer has not proceeded to payments within the agreed period, our guarantee will be suspended until the delayed payments have been received and with the consequence that this suspension will not prolong the guarantee period in any case.

RETURN OF GOODS

- The customer is obliged to check the conformity of the goods with regard to their definition at the time of delivery.
- The acceptance of the goods by the purchaser disclaims the supplier of all responsibility if the purchaser discovers any non-conformity after the date of acceptance. In such case, the repair cost will be borne by the purchaser who will also exclusively bear all financial consequences of any resulting damage. Returned goods will only be accepted if our prior agreement has been given to this procedure: the goods must be sent free of all cost and being shipped solely and in their original packing. The returned goods will be credited to the purchaser with a reduction of 20% on the unit's price charged in accordance with the original invoice of the returned goods.

DIMENSIONS OF THE ACTUATOR

- The actuator is set to its closed position in our factory.
- Possible fixations : F07 (4xM8 with $\varnothing 70$) and F10 (4xM10 with $\varnothing 102$), star 22, depth 24mm.
- Do not mount the actuator « upside down ».
- Necessary height above the valve for the mounting of the actuator : H=360mm.

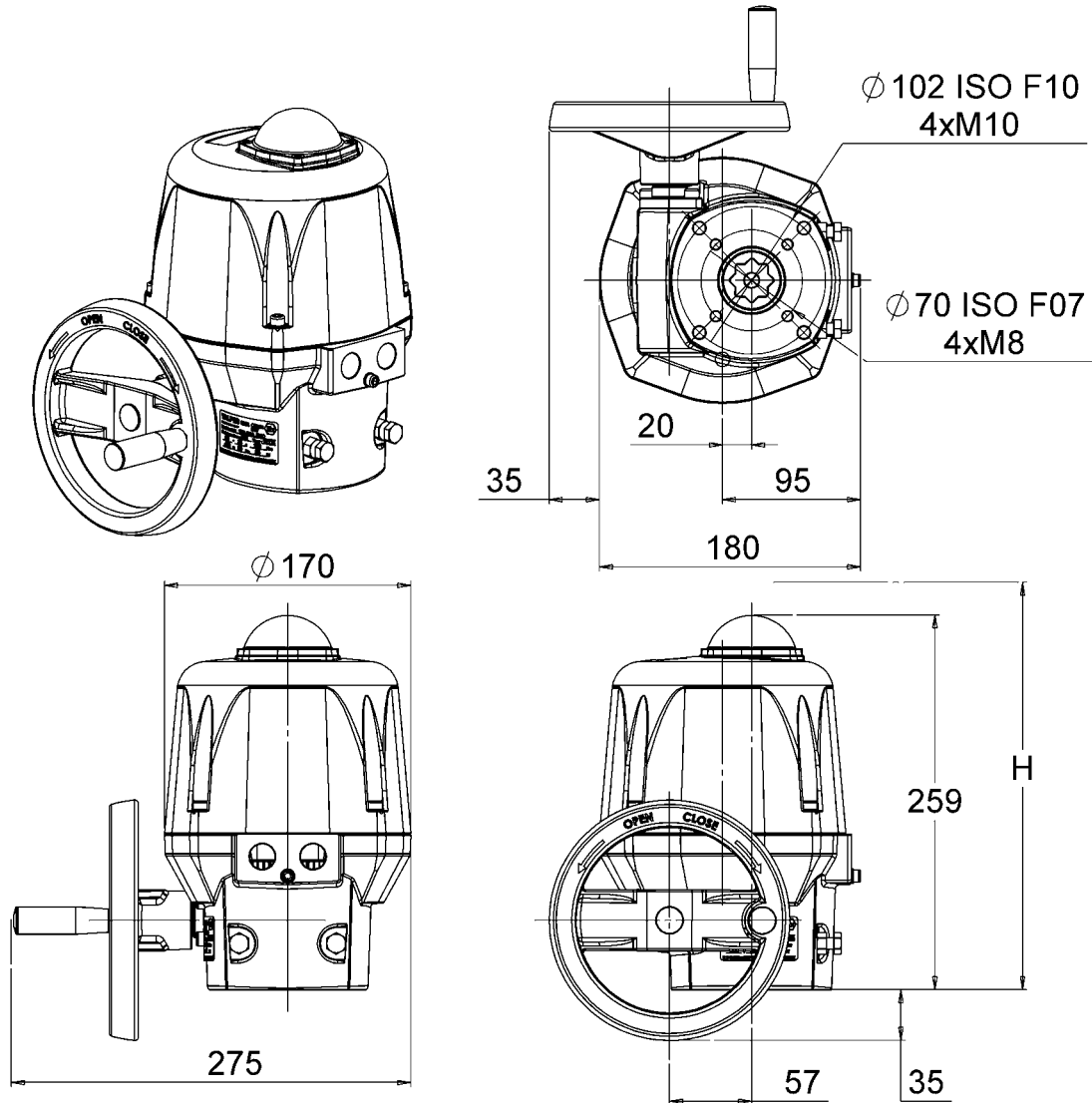

EMERGENCY MANUAL OVERRIDE AND MECHANICAL STOPS SETTING

The actuator operates in electric priority. Ensure that the power supply is cut off prior to manually operation. No declutching is required, the hand wheel has simply to be turned (appendix p.14 mark 9).

The end mechanical stops are preset to 90° and stuck (Tubetanche Loctite 577 or equivalent). It is possible to adjust then by moving the 2 screws M8 (appendix p.14 mark 17) but you need to stick them again in order to ensure a proper sealing.

MOUNTING / DEMOUNTING OF THE COVER AND POSITION INDICATOR

For the wiring and setting of the actuator, it is necessary to remove the cover.

- Mounting of the cover (appendix p.14 mark 2) : make sure that the seal ring (appendix p.14 mark 7) is correctly placed in its position, grease of the flame path (Molydal 3790 grease or equivalent), mount the cover and tighten the 4 screws M6 (appendix p.14 mark 3, torque : 6Nm).
- Mounting of the position indicator (appendix p.14 mark 1) : mount the seal ring and the indicator then the window with the 4 screws M4.

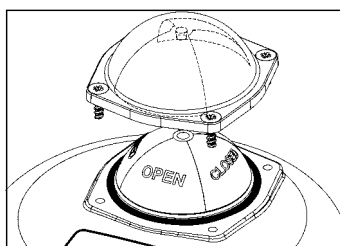
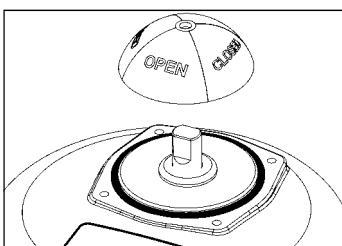



RESPECT SAFETY INSTRUCTIONS

The caps placed on M20x1.5 openings (appendix p.14 mark 15) must be replaced by ATEX certified connection glands.

- Remove the position indicator, unscrew the four screws and take off the cover.

SUPPLY AND CONTROL WIRING

- Ensure that the voltage indicated on the actuator ID label (appendix p.14 mark 11) corresponds to the voltage supply.
- Connect to earth through the exterior bolt M5 located under the cable gland (appendix p.14 mark 16). It is also possible to connect the actuator to earth inside the actuator through the bolt M3 next to the terminal strip (appendix p.15 mark A).
- Unscrew the left cable gland and insert the cable.
- Connect the wires to the terminal strip (appendix p.15 mark B) in accordance with the required control mode.

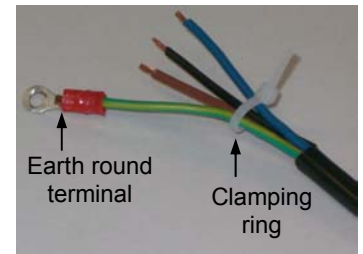
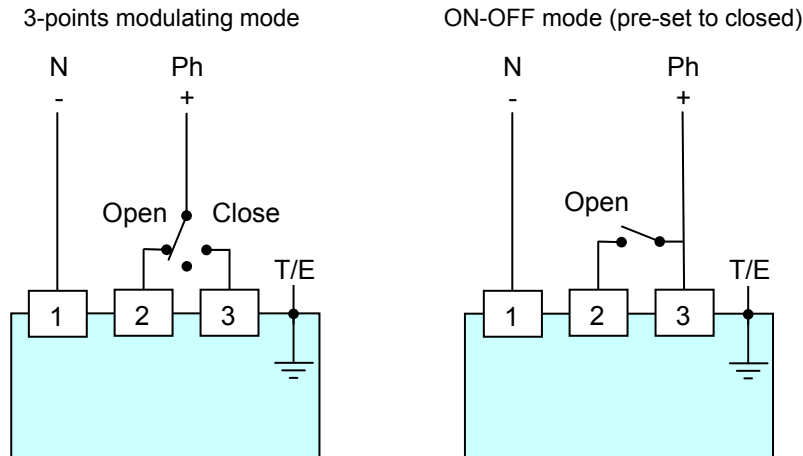

- Put a lacing cord around the wires (see the picture beside) and re-tighten the cable gland.

WIRING OF THE FEEDBACK SIGNAL

Our actuators are equipped with two simple limit switch contacts normally set in their open position (NO). As per factory setting, the white cam is used to detect the open position (FC1) and the black cam is used to detect the closed position (FC2). This feedback system accepts voltages between 24V and 240V AC/DC.

- Unscrew the right cable gland and insert the cable.
- Remove 25mm of the cable sheath and strip each wire by 8mm.
- Connect the wires to the terminal strip (appendix p.14 mark 12) in accordance with the diagram beside.
- Tighten the cable gland.

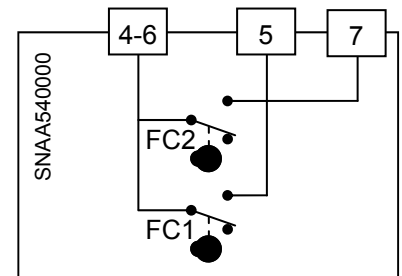

SETTING OF END LIMIT SWITCH

The actuator is pre-set in our factory. Do not touch the two lower cams in order to avoid any malfunctioning or even damage to the actuator.

- To adjust the position of the auxiliary contacts, make rotate the two superior cams by using the appropriate wrench.

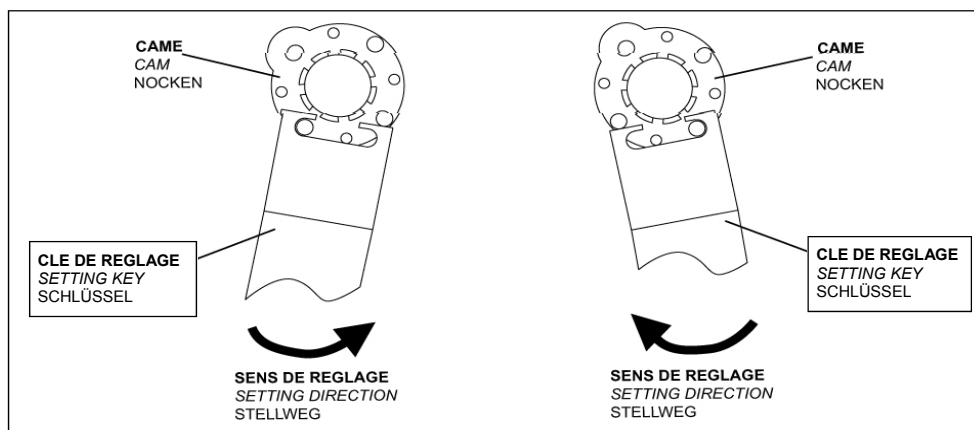

- Re-mount the cover, fasten the four screws and attach the position indicator.

BESCHREIBUNG

Die elektrischen Stellantriebe VALPES wurden entwickelt, um Ventile mit Vierteldrehung zu steuern. Bitte ziehen Sie uns vor jeder anderen Verwendung zur Rate. Für jeglichen weitergehenden Einsatz können wir keine Verantwortung übernehmen.

SICHERHEITSHINWEISE



Vor jeglicher Installation des Produktes zu lesen

- Die Stromzufuhr muss vor jeglichem Eingriff am elektrischen Stellantrieb unterbrochen werden (bevor die Haube abgenommen oder die Handnotbetätigung bedient wird). Warten 30min vor Öffnung die Haube.
- Jeglicher Eingriff darf nur von qualifizierten Elektrikern oder von nach den Regeln der Elektrotechnik, der Sicherheit und allen anderen anwendbaren Normen geschultem Personal vorgenommen werden.
- Beachten Sie unbedingt die Reihenfolge der Anweisungen zum Anschliessen und zur Inbetriebnahme, welche im Handbuch beschrieben werden, ansonsten wird die einwandfreie Funktion nicht gewährleistet. Überprüfen Sie die Angaben auf dem Typenschild des Stellantriebes : sie müssen Ihrer Stromversorgung entsprechen.
- Das Produkt muß durch eine Vorrichtung zur Unterbrechung des Stromkreislaufes geschützt sein, welche an seine Leistung angepasst und leicht zugänglich sein muß.
- Die Erdung ist nach der geltenden Norm bei über 42V vorgeschrieben.

- Verwendete Symbole :  Gefahr : Gefahr eines elektrischen Schlages  Schutzerdung  Gleich- und Wechselspannung

- **Der plastikschatz, auf den Ausführen mit Innengewinde M20x1,5 gestellt, soll durch bestätigte Exschutz ATEX PG Schrauben notwendig ersetzt sein.**

TRANSPORT UND LAGERUNG

- Da die Spediteure für Schäden und Lieferverspätungen verantwortlich sind, müssen die Empfänger gegebenenfalls vor Annahme der Waren Vorbehalte äußern. Lieferungen direkt ab Werk unterliegen den gleichen Bedingungen.
- Der Transport vor Ort erfolgt in einer festen Verpackung.
- Die Lagerung muss an einem sauberen, gelüfteten und trockenen Ort erfolgen, bevorzugt auf Transportpaletten oder in Regalen.

WARTUNG

- Die Wartung wird in unserem Werk vorgenommen. Falls das Material nicht funktioniert, überprüfen Sie bitte die Kabelanschlüsse nach dem Schaltplan und die Stromzufuhr des betreffenden elektrischen Stellantriebes.
- Bei Fragen wenden Sie sich bitte an den Kundendienst, telefonisch unter 0033-476350606 oder per E-Mail über info@valpes.com.
- Zur äusseren Reinigung des Gerätes ein feuchtes Tuch verwenden.

GARANTIE

- 100% der Stellantriebe werden im Werk geprüft und eingestellt.
- Die Produkte von VALPES unterliegen einer Garantie von zwei Jahren oder 50000 Bedienvorgängen bezüglich allen Herstellungs- und Materialfehlern, vom Datum der Auslieferung an (Einschaltdauer und Modellklasse nach Norm CEI34).
- Diese Garantie tritt nur in Kraft, wenn die Ware zwischenzeitlich weder repariert noch zerlegt worden ist. Sie bezieht sich weder auf Verschleiß durch Stöße oder Fehlbedienung noch auf den Einsatz des Materials unter nicht geeigneten Bedingungen. Diese Garantie ist eingeschränkt auf den Ersatz des oder der Originalteile, die von uns nach Begutachtung als defekt anerkannt wurden. Die Frachtkosten für Hin- und Rückweg sowie der Arbeitslohn obliegen dem Kunden. Wir übernehmen keinerlei Verantwortung bezüglich Unfällen oder direkten oder indirekten Risiken, die sich aus einem Defekt unserer Waren ergeben. Die Garantie deckt die Folgen eines Stillstandes nicht ab und schließt jede Entschädigungs-zahlung aus. Zubehör und Umbauten fallen nicht unter die Garantie. Für den Fall, daß der Kunde zeitweise nicht den Zahlungen zu den vereinbarten Fälligkeiten nachgekommen ist, wird die Garantie bis zur Zahlung der verspäteten Fälligkeiten ausgesetzt, ohne daß diese Unterbrechung die Dauer der gewährleisteten Garantie verlängert.

RÜCKSENDUNG VON WAREN

- Der Käufer ist gehalten, bei Erhalt der Ware die Übereinstimmung mit den Vorgaben zu überprüfen.
- Die Annahme der Ware durch den Käufer befreit den Lieferanten von jeglicher Verantwortung, falls der Käufer eine Reklamation nach dem Zeitpunkt der Annahme feststellt. In einem solchen Fall obliegen dem Käufer allein die Kosten für die Beseitigung sowie die Folgekosten des Schadens. Warenrücksendungen werden nur angenommen, wenn wir sie zuvor genehmigt haben: sie müssen frei Haus, ohne jegliche Gebühren, an unseren Firmensitz geliefert werden und dürfen ausschliesslich originalverpackte Ware enthalten. Die zurückgesendeten Waren werden dem Käufer gutgeschrieben, abzüglich 20% Warenrücksendungspauschale, veranschlagt auf Grundlage des ursprünglichen Rechnungsbetrags der zurückgesandten Waren.

MASSE DES STELLANTRIEBES

- Der Stellantrieb wird mit Voreinstellung Position geschlossen geliefert.
- Mögliche Befestigungen : F07 (4xM8 bei Ø70) und F10 (4xM10 bei Ø102), Stern 22, Tiefe 24mm.
- Den Stellantrieb nicht kopfüber anbringen.
- Notwendige Höhe zur Anbringung des Stellantriebes : H=360mm über dem Ventil.

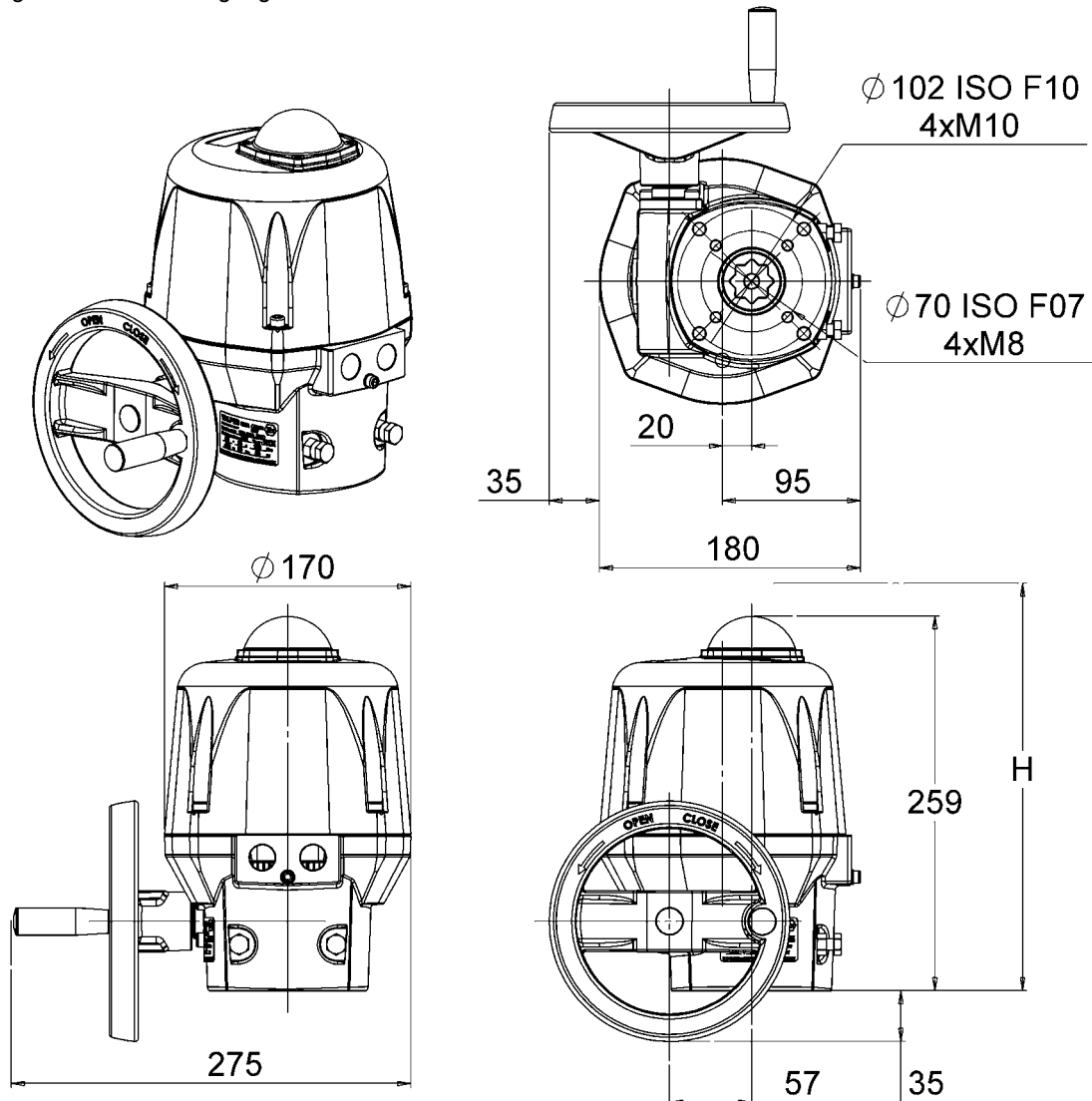

HANDNOTBETÄTIGUNG UND EINSTELLUNG DER ENDHALTERUNGEN

Der Stellantrieb wird vorrangig elektrisch betrieben. Vor manueller Inbetriebnahme sicherstellen, dass die Stromzufuhr unterbrochen ist. Ein Auskuppeln ist nicht erforderlich, es reicht aus, das Steuerrad zu drehen (Anhang Seite 14 Markierung 9). Die mechanischen Endhalterungen sind ab Werk auf 90° voreingestellt und geklebt (Tubetanche Loctite 577 oder mit entsprechender Spezifikation). Sie lassen sich durch Versetzen der beiden Schrauben M8 verstellen (Anhang Seite 14 Markierung 17), aber sie müssen danach geklebt sein um die Abdichtung zu beachten.

ANBRINGUNG UND ABNEHMEN DER HAUBE UND DES STELLANZEIGERS

Es ist notwendig, zur Verkabelung und Einstellung des Stellantriebes die Haube abzunehmen.

- Anbringung der Haube (Anhang Seite 14 Markierung 2) : darauf achten, daß der Dichtring (Anhang Seite 14 Markierung 7) richtig sitzt, die Fläche des Dichtrings fetten (Fett Molydal 3790 oder mit entsprechender Spezifikation), die Haube anbringen und die 4 Schrauben M6 anziehen (Anhang Seite 14 Markierung 3, Drehmoment : 6Nm).
- Anbringung des Stellanzeigers (Anhang Seite 14 Markierung 1) : den Dichtring und den Stellanzeiger anbringen, schließlich die Glasabdeckung mit den 4 Schrauben M4 befestigen.

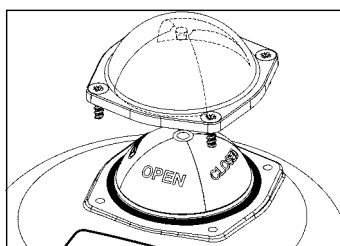
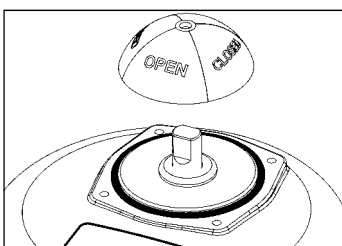



BEACHTEN SIE UNBEDINGT DIE SICHERHEIT ANWEISUNGEN

Der plastikschild, auf den Ausführten mit Innengewinde M20x1,5 (Anhang Seite 14 Markierung 15) gestellt, soll durch bestätigte Exschutz ATEX PG Schrauben notwendig ersetzt sein.

- Den Stellanzeiger abziehen, die vier Schrauben lösen und die Haube abnehmen.

VERKABELUNG DER STROMZUFUHR UND DER STEUERUNG

- Überprüfen Sie am Stellantrieb, daß die angegebene Spannung auf dem Typenschild (Anhang Seite 14 Markierung 11) der Spannung des Netzes entspricht.
- Schließen Sie die Erdung mit der Aussenschraube M5 unter den Kabelverschraubungen (Anhang Seite 14 Markierung 16) an.
- Es ist ebenso möglich, die Erdung innen am Stellantrieb neben der Klemmleiste mit der Schraube M3 anzuschliessen (Anhang Seite 15 Markierung A).
- Lösen Sie die linke Kabelverschraubung und führen Sie das Kabel durch.
- Schließen Sie die Drähte an der Klemmleiste an (Anhang Seite 15 Markierung B), je nach gewünschter Steuerungsart.

3 Modulationspunkte Modus

Auf-Zu Modus (Voreinstellung geschlossen)

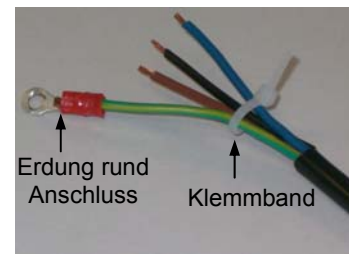
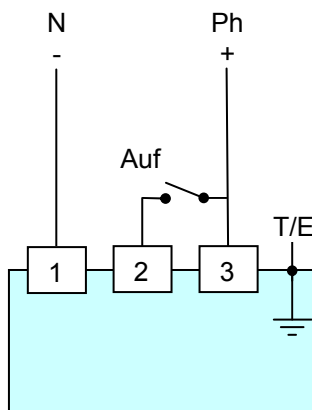
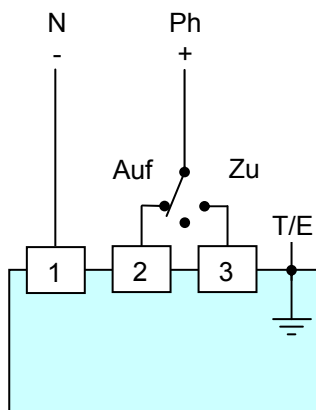

- Einen Kabelbinder um die Drähte legen (s. nebenstehende Skizze) und die Kabelverschraubung wieder befestigen.

VERKABELUNG DER RÜCKMELDUNG

Unsere Stellantriebe sind defaultmässig mit 2 einfachen Endschalterkontakten versehen, welche normalerweise geöffnet sind (NO). Gemäß Voreinstellung dient die weisse Nocke dazu, die Öffnung zu erfassen (FC1) und die schwarze Nocke, um das Schliessen zu erfassen (FC2).

Diese Rückmeldung ist geeignet für eine Spannung zwischen 24V und 240V AC/DC.

- Lösen Sie die Kabelverschraubung und führen Sie das Kabel durch.
- Entfernen Sie 25mm der Ummantelung und legen Sie jeden Draht auf 8mm frei.
- Schließen Sie die Drähte nach dem nebenstehenden Schema an der Klemmleiste (Anhang Seite 14 Markierung 12) an.
- Die Kabelverschraubung wieder befestigen.

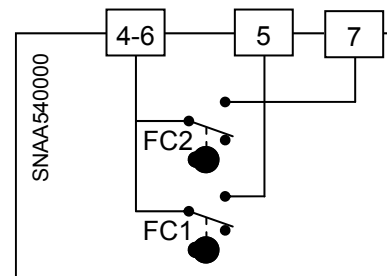

EINSTELLUNG DER ENDSCHALTERKONTAKTE

Der Stellantrieb wird im Werk voreingestellt. Berühren Sie die beiden unteren Nocken nicht, da sonst die Funktion des Stellantriebes gestört oder letzterer sogar beschädigt werden kann.

- Um die Position der Hilfskontakte einzustellen, drehen Sie die beiden oberen Nocken unter Zuhilfenahme eines geeigneten Schlüssels.

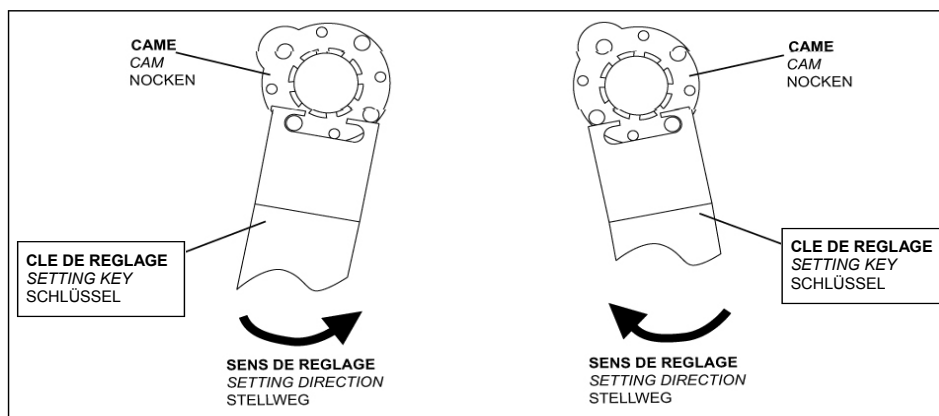

- Die Haube wieder anbringen, die vier Schrauben anziehen und den Stellanzeiger aufstecken.

Electric wiring : standard V range

Schaltplan : standard V Serie

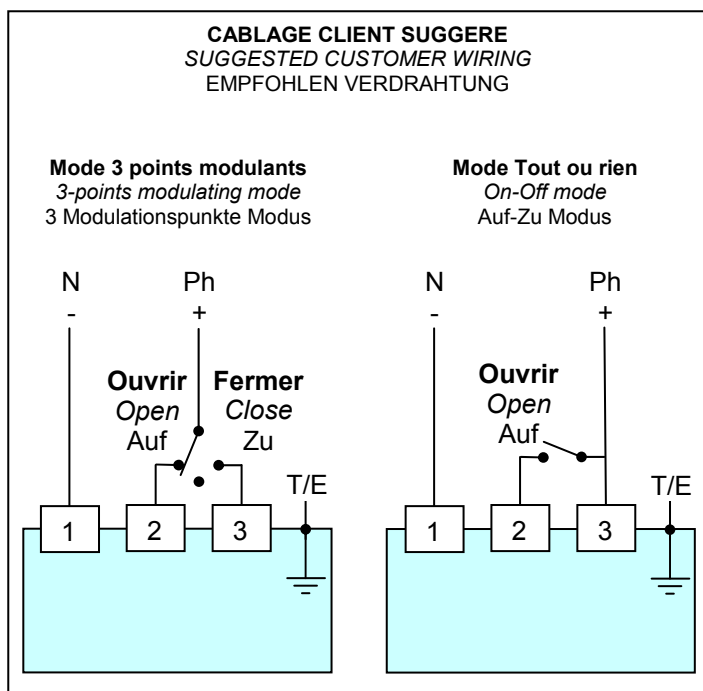

REP	DESIGNATION BESCHREIBUNG
FC0	Fin de course ouverture Open limit switch Endschalter AUF
FCF	Fin de course fermeture Close limit switch Endschalter ZU
FC1	Fin de course auxiliaire 1 Auxiliary limit switch 1 Zusätzlicher Endschalter 1
FC2	Fin de course auxiliaire 2 Auxiliary limit switch 2 Zusätzlicher Endschalter 2

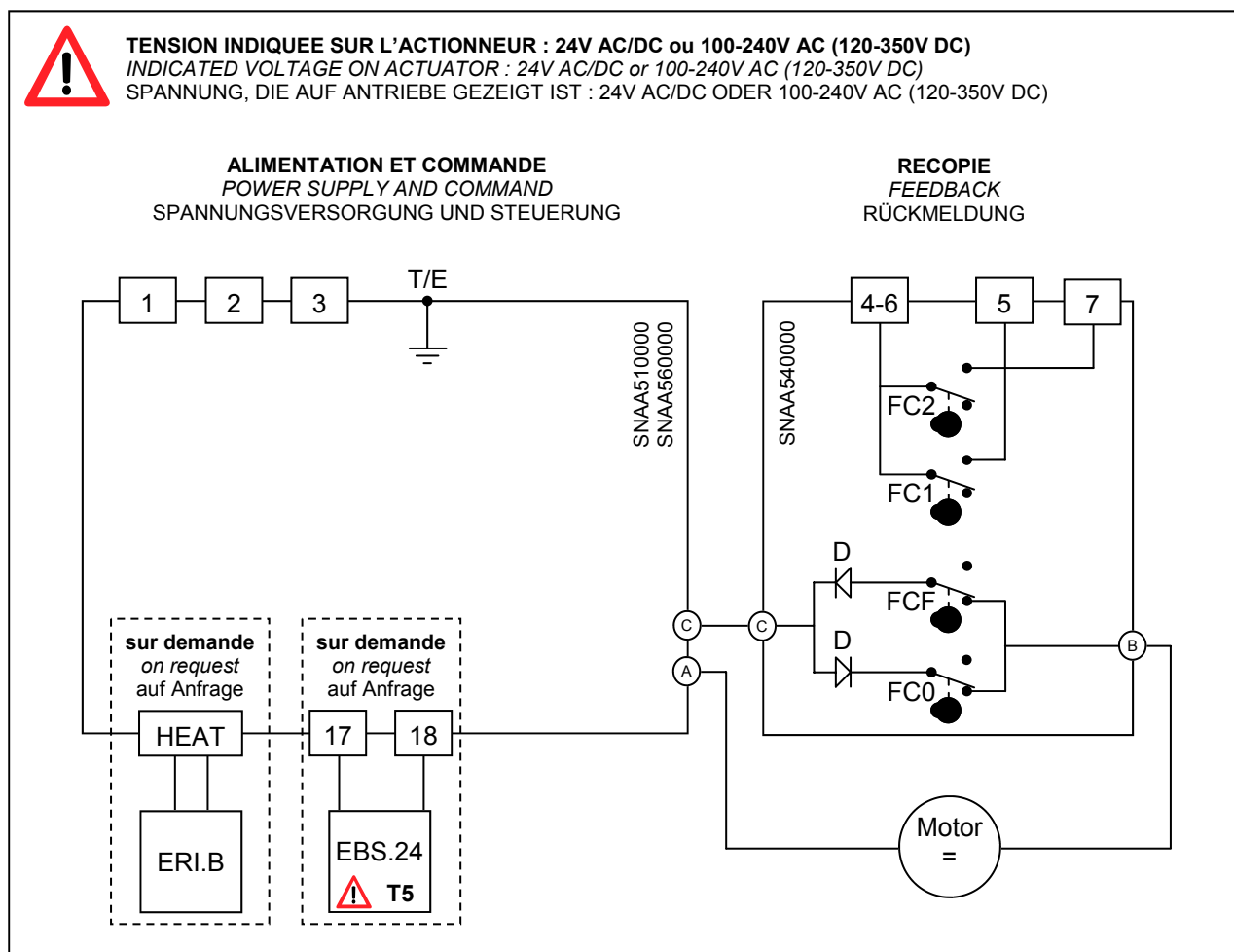

Technical data

Besondere Bedingungen

DONNEES TECHNIQUES / TECHNICAL DATA			
Type (actionneur électrique 1/4 tour) Type (1/4 turn electric actuator)	VSX100	VSX150	VSX300
Protection ATEX / ATEX protection (Directive 94/9/CE)	II 2 GD EEx d IIB T6 - IP67 T80°C ** (ou/or II 2 GD EEx d IIB T5 - IP67 T95°C) (LCIE 06 ATEX 6006X)		
Protection IP / IP protection (EN60529)	IP67		
Résistance à la corrosion (utilisation en intérieur et extérieur) Corrosion resistance (outdoor and indoor use)	Enveloppe : Aluminium + peinture EPOXY / Housing : Aluminium + EPOXY paint Entraîneur : acier + traitement Zn / Drive : Steel + Zn treatment Axes et vis : inox / Axles and screws : Stainless steel		
Température / Temperature	-20°C à/to +70°C		
Hydrométrie / Hydrometry	80% maxi à/at 31°C		
Degré de pollution / Pollution degree	Classe 2 / Class 2		
Altitude / Altitude	0 à/to 2000m		
Poids / Weight	6,5kg max		
DONNEES MECANIKES / MECHANICAL DATA			
Couple nominal / Nominal torque	75Nm	125Nm	250Nm
Couple maximal / Maximal torque	100Nm	150Nm	300Nm
Temps de manœuvre / 1/4 turn travel time	10s à/to 50s*		
Embase de fixation / Mounting actuator base (ISO5211)	Etoile/Star 22 F07-F10		
Angle de rotation / Swing angle	90° (autres sur demande / others on request)		
Butées mécaniques / Mechanical end stops	90°		
Commande manuelle / Manual override	Volant / Hand wheel		
Sens de rotation / Direction of rotation	Sens antihoraire pour ouvrir / Anticlockwise to open		
DONNEES ELECTRIQUES / ELECTRICAL DATA			
Tension (tolérance ±10%) Voltage (tolerance ±10%)	24V AC/DC ou/or 100V à/to 240V AC (120V à/to 350V DC)* (400V triphase sur demande / 400V three-phase on request)		
Fréquence / Frequency	50-60Hz		
Puissance consommée / Power consumption	45W à/to 135W*		
Catégorie surtension / Overvoltage category	Catégorie II / Category II		
Classe d'isolement des moteurs Insulation motor class	Classe F pour les moteurs 80% et 400V, classe B pour les autres Class F for 80% duty cycle and 400V motors, class B for others		
Limiteur de couple / Torque limiter	Limiteur électronique / Electronic limiter		
Durée sous tension / Duty cycle (CEI34)	Service S4 50% ou 80% (classe III)* S4 duty 50% or 80% (class III)*		
Tension maximale contacts fins de course Limit switches maximal voltage	250V AC/DC (Surtension catégorie II / Overvoltage category II)		
Courant maximal contacts fins de course Limit switches maximal current	5A (16A sur demande / 16A on request)		
Puissance résistance de réchauffage régulée Regulated heating resistor power	4W (10W avec l'option ERI.B / 10W with option ERI.B)		

* Voir table de référence p.17 / See reference table p.17 / Siehe Auswahl Tabelle Seite 17

** Pour actionneurs 400V et actionneurs avec EBS.24 / For 400V actuators and actuators with EBS.24 / Für 400V Stellantriebe und Stellantriebe mit EBS.24

Spare parts list
Ersatzteilliste

VSX100-150-300

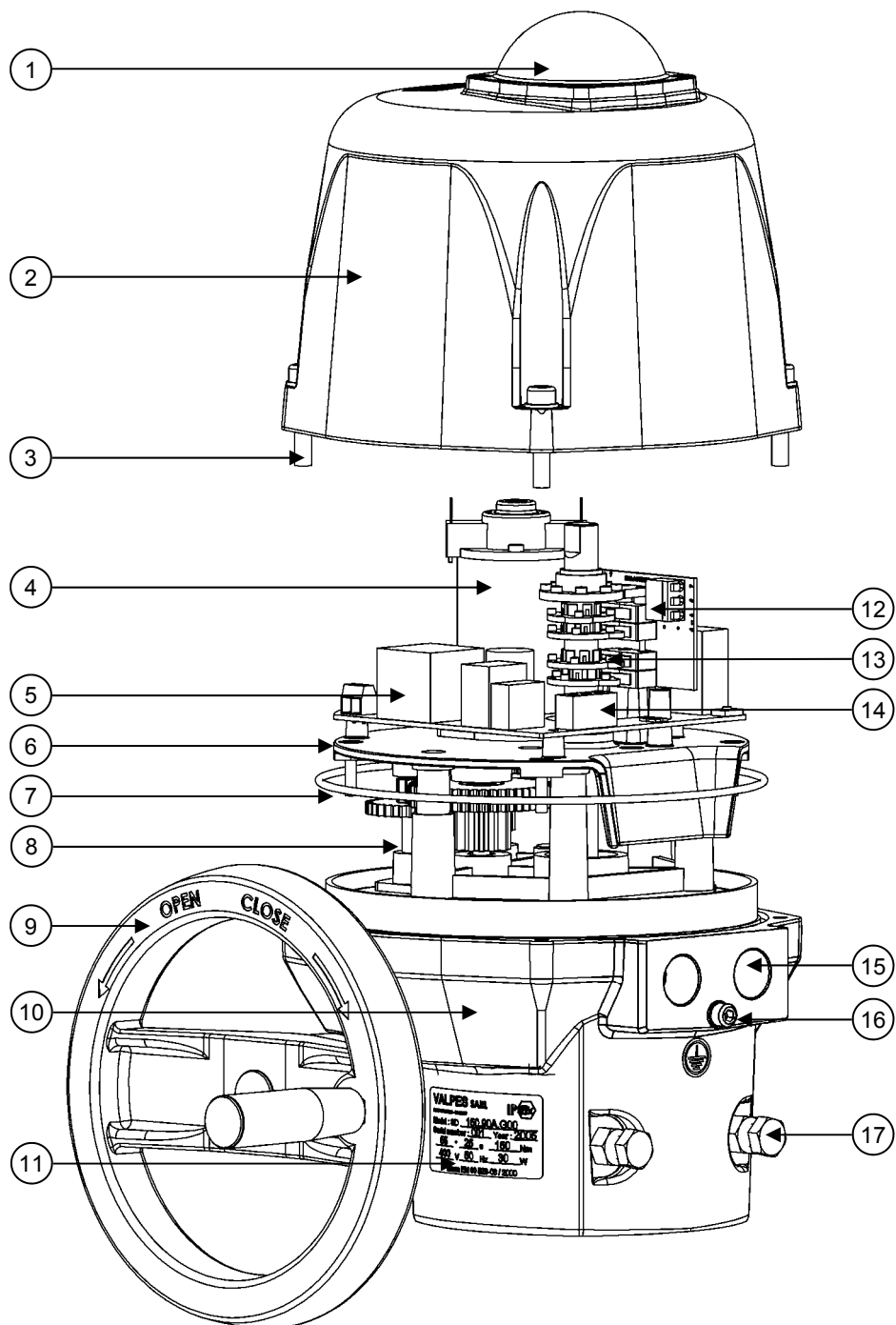

Rep.	Désignation	Designation	Bezeichnung
1	Indicateur visuel de position	Visual position indicator	Stellungsanzeige
2	Capot	Cover	Haube
3	Vis inox	Stainless steel screws	Edelstahl Schrauben
4	Moteur	Motor	Motor
5	Carte alimentation et commande	Pilot and power supply card	Steuerung und Stromversorgung Karte
6	Plaque réducteur	Gear box plate	Getriebeplatte
7	Joint torique	O ring	O Ringdichtung
8	Réducteur	Gear box	Getriebe
9	Volant	Hand wheel	Handrad
10	Carter	Housing	Gehäuse
11	Étiquette d'identification	Identification label	Identifizierungsetikett
12	Bornier fin de course auxiliaire	Auxiliary limit switch terminal	Zusätzlicher Endschalter Verbindung
13	Cames	Cams	Nocken
14	Bornier alimentation et commande	Pilot and power supply terminal	Steuerung und Stromversorgung Verbindung
15	Trous taraudés M20x1,5	M20x1.5 threaded openings	Innengewinde M20x1.5
16	Vis de terre	Earth screw	Erde Schraube
17	Butées mécaniques	Mechanical end stops	Mechanische Endhalterung

Electronic cards Elektronische Karten

Carte alimentation et commande AC30
Pilot and power supply card AC30
Steuerung und Stromversorgung Karte AC30

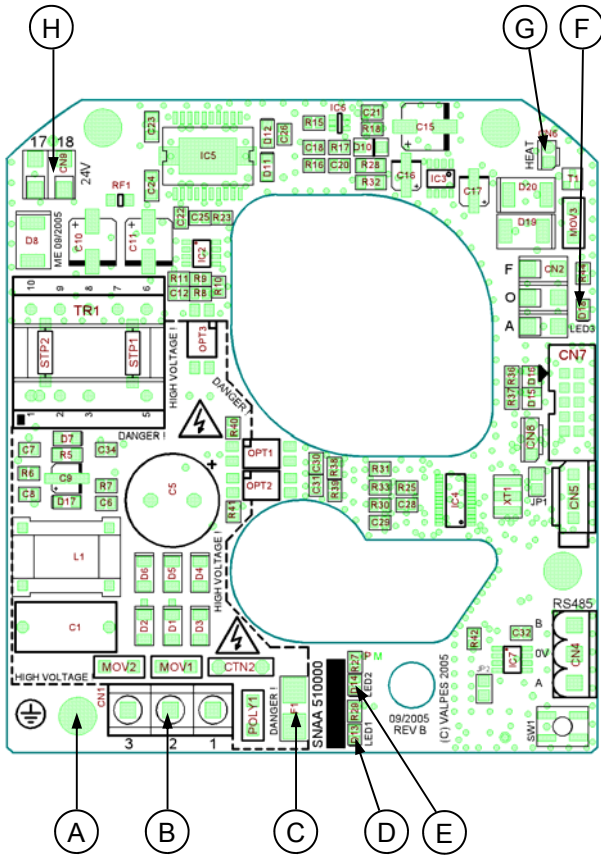

Carte alimentation et commande AC60
Pilot and power supply card AC60
Steuerung und Stromversorgung Karte AC60

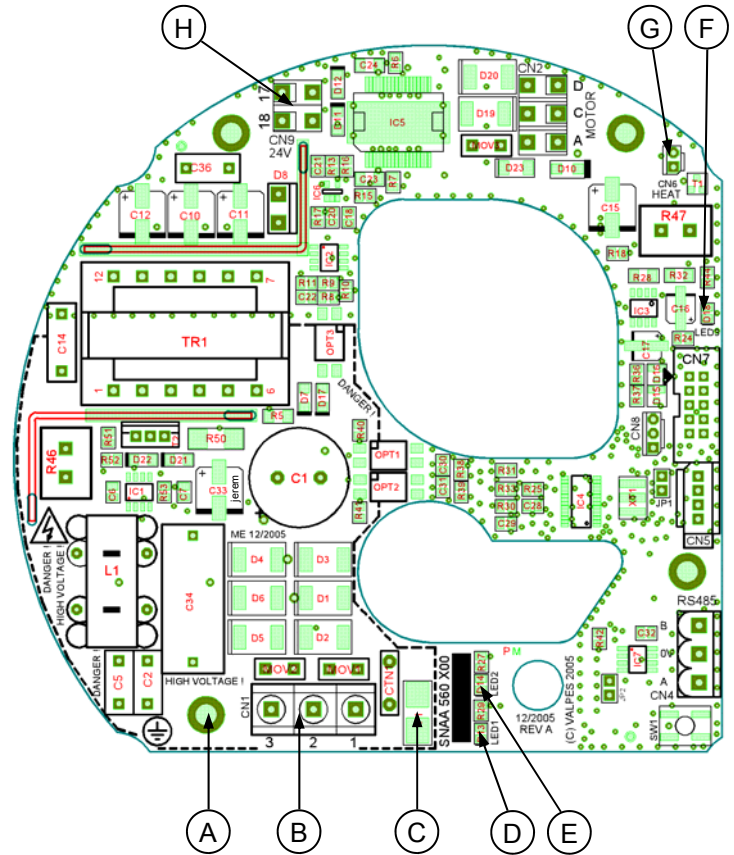

Rep.	Désignation	Designation	Bezeichnung
A	Vis de terre	Earth screw	Erde Schraube
B	Bornier alimentation et commande	Pilot and power supply terminal strip	Steuerung und Stromversorgung Verbindung
C*	Fusible protection carte	Card protection fuse	Karte Sicherung
D	LED 1 : microprocesseur ok	LED 1 : microprocessor ok	LED 1 : Mikroprozessor ok
E**	LED 2 : défaut détecté	LED 2 : detected failure	LED 2 : Aufgespürter Fehler
F	LED 3 : présence tension	LED 3 : power presence	LED 3 : Spannungsanwesenheit
G	Connecteur résistance de réchauffage	Heating resistor connector	Heizwiderstandsverbindung
H	Bornier 24V DC	24V DC Terminal strip	24V DC Verbindung

* Fusible pour carte multi-tensions / Fuse for multivolt card / Sicherung für Multispannung Karte :
 - Carte / Card / Karte AC30 : 1A-250V-T (Schurter 3403.0116.24)
 - Carte / Card / Karte AC60 : 2A-250V-T (Schurter 3403.0119.24)

** Défauts possibles : limitation de courant, limitation thermique ou erreur programme
 => vérifier que le couple de la vanne n'est pas supérieur au couple maximum fourni par l'actionneur
 => vérifier que l'actionneur ne dépasse pas la durée sous tension donnée (surchauffe possible)
 Pour redémarrer l'actionneur, inverser le sens de marche ou l'éteindre et le remettre sous tension.

Possible defects : limitation of current, thermic limitation or program error
 => check that the valve torque is not superior to the maximum torque stand by the actuator
 => check that the actuator do not exceed the duty cycle indicated (possible overheat)
 To re-start the actuator, reverse the sense of rotation or switch the power off and on.

Mögliche Fehler : Strombegrenzung, thermische Begrenzung oder Programmfehler
 => Überprüfen sie das Drehmoment von dem Ventil
 => Überprüfen sie das die Einschaltdauer nicht grober als spezifiziert in die technischen Daten von den Antrieb ist
 Um die Antrieb neue zu starten, muss man den Drehrichtung auswechseln oder die Spannung Auf/Zu Umschalten.

Configuration : see next page for different models

Kodifizierung : Siehe folgendes Blatt für weitere Modelle

	Type actionneur Actuator type Stellantriebe Modelle	Couple (Nm) Torque (Nm) Drehmoment (Nm)		Fixation Fixation Anschluss	Temps de manoeuvre Travel time Stellzeit	Tension Voltage Spannung		Type moteur Motor type Motorentyp	Version Version Version
Exemple 1 <i>Example 1</i> Beispiel 1	ER	20	.	X	3	3	.	S	00
Exemple 2 <i>Example 2</i> Beispiel 2	VS	150	.	9	0	A	.	G	P5

9	Rapide / Fast / Schnell
0	Standard
1	Lent / Slow / Langsam
3	Lent / Slow / Langsam ER
5	Standard ER

1	12V DC
3	24V AC/DC
5	48V AC/DC
7	115V AC
8	230V AC
9	400V TRI
A	100-240V AC (120-350V DC)

B	CR540 50%
C	P42S 50%
E	CR520 50%
G	P42P 50%
H	CR800 80%
M	RS555 30%
R	HK 50%
S	RS380 50%
T	T7696 50%

3	Carré / Square / Vierkant 9 F03
4	Carré / Square / Vierkant 11 F04
5	Étoile / Star / Stern 14 F03/F05
6	Étoile / Star / Stern 14 F05/F07
7	Étoile / Star / Stern 17 F05/F07
8	Étoile / Star / Stern 24 F05/F07
9	Étoile / Star / Stern 22 F07/F10 (ER : F05/F07)
A	Étoile / Star / Stern 36 F10/F12
B	Étoile / Star / Stern 36 F10/F14
S	Spécial / Special / Speziell
X	Kit F03/F04/F05

00	Standard
P5	Positionnement / Positioning / Stellungregler P5
P6	Positionnement / Positioning / Stellungregler P6
P7	Positionnement / Positioning / Stellungregler P7
F1	Réglage / Setting / Stellung 180°
F2	Réglage / Setting / Stellung 270°
S1	Sécurité condensateur / Capacitor security / Kondensator Sicherheit
S2	Sécurité batterie / Battery security / Batterie Sicherheit

VSX Series reference table VSX Serie Auswahl Tabelle

Durée sous tension / Duty cycle / ED S4-50%

Code	Etoile/fixation <i>Star/Fixation</i> Stern/Anschluss	Couple maxi <i>Maximum torque</i> Max. Drehmoment	Tensions <i>Voltages</i> Spannung	Puissance <i>Power</i> Leistung	Temps de man, <i>Travel time</i> Stellzeit
VSX100.909.R00*	22 F07/F10	100Nm	400V AC	135W	10s
VSX100.90A.G00	22 F07/F10	100Nm	100-240V AC	45W	15s
VSX100.903.G00	22 F07/F10	100Nm	24V AC/DC	45W	15s
VSX150.909.R00*	22 F07/F10	150Nm	400V AC	135W	20s
VSX150.90A.G00	22 F07/F10	150Nm	100-240V AC	45W	30s
VSX150.903.G00	22 F07/F10	150Nm	24V AC/DC	45W	30s
VSX300.909.R00*	22 F07/F10	300Nm	400V AC	135W	35s
VSX300.90A.G00	22 F07/F10	300Nm	100-240V AC	85W	50s
VSX300.903.G00	22 F07/F10	300Nm	24V AC/DC	85W	50s

* sur demande / on request / auf Anfrage  **Classification T5** / *Classification T5* / Klassifizierung T5

Durée sous tension / Duty cycle / ED S4-80%

Code	Etoile/fixation <i>Star/Fixation</i> Stern/Anschluss	Couple maxi <i>Maximum torque</i> Max. Drehmoment	Tensions <i>Voltages</i> Spannung	Puissance <i>Power</i> Leistung	Temps de man, <i>Travel time</i> Stellzeit
VSX100.90A.H00	22 F07/F10	100Nm	100-240V AC	85W	15s
VSX100.903.H00	22 F07/F10	100Nm	24V AC/DC	85W	15s
VSX150.90A.H00	22 F07/F10	150Nm	100-240V AC	85W	30s
VSX150.903.H00	22 F07/F10	150Nm	24V AC/DC	85W	30s
VSX300.90A.H00	22 F07/F10	300Nm	100-240V AC	85W	50s
VSX300.903.H00	22 F07/F10	300Nm	24V AC/DC	85W	50s

Options / Options / Optionen

Code	Description <i>Description</i> Beschreibung
ERI.B	Résistance de réchauffage 10W régulée / <i>Regulated heating resistor 10W</i> / Reguliert Heizwiderstand 10W
ERT.B	Résistance de réchauffage 10W indépendante / <i>Independant heating resistor 10W</i> / Selbständiger Heizwiderstand 10W
EPR.B	Potentiomètre de recopie / <i>Feedback potentiometer</i> / Rückmeldung potentiometer 0,1K 1K 5K 10K
EPT.B	Potentiomètre de recopie 4-20mA / <i>Feedback potentiometer 4-20mA</i> / Rückmeldung potentiometer 4-20mA
EFC.2	Carte 2 contacts fins de course supplémentaires / <i>2 extra limit switches card</i> / 2 zusätzlicher Endschaltern Karte
EBS.24	Bloc de sécurité / <i>Failsafe security block</i> / Sicherheitsblock  Classification T5 / <i>T5 Classification</i> / T5 Klassifizierung

La société VALPES - 89, rue de Étangs - 38430 Moirans - France, atteste que ses servomoteurs électriques à fraction de tours :

VRX25 - VRX45 - VRX75 VSX100 - VSX150 - VSX300

fabriqués en conformité avec la directive ATEX 94/9/CE relative aux appareils destinés à être utilisés en atmosphère explosible, sont conformes à l'attestation d'examen CE de type LCIE 06 ATEX 6006X (disponible sur demande) et possèdent une notification qualité de production LCIE 04 ATEX Q8010.

Les conditions d'emploi de nos servomoteurs VRX et VSX sont définies par leur classification ATEX :

 **II 2 GD**
EEx d IIB T6 - IP67 T80°C

Pour actionneurs 400V et actionneurs avec EBS.24 :
II 2 GD EEx d IIB T5 - IP67 T95°C

- II :** Groupe II, appareils destinés à être utilisés dans des lieux, autres que des mines ou installations de surface grisouteuses, susceptibles d'être mis en danger par des atmosphères explosibles.
- 2 :** Catégorie 2, présence probable mais occasionnelle d'atmosphères explosibles.
- GD :** Présence de gaz ou de vapeurs et/ou de poussières.
- EEx :** Matériel électrique prévu pour atmosphères explosibles.
- d :** Protection par enveloppe anti-déflagrante.
- IIB :** Lieux où l'atmosphère explosible est constituée d'hydrocarbures (éthylène, composés azotés, oxygénés, halogénés).
- T5 :** Température maximale de surface 100°C. Température ambiante d'utilisation : -20°C à +70°C.
- T6 :** Température maximale de surface 85°C. Température ambiante d'utilisation : -20°C à +70°C.
- IP67 T80°C :** Étanchéité IP67 assurée, température maximale de surface de 80°C pour les atmosphères poussières.
- IP67 T95°C :** Étanchéité IP67 assurée, température maximale de surface de 95°C pour les atmosphères poussières.

Les appareils sont conformes aux normes :

- EN 50014** (1997) + amendements 1 et 2 : règles générales
- EN 50018** (2000) + amendement 1 : enveloppe anti-déflagrante
- EN 50281-1-1** (1998) : ATEX Poussières

Le raccordement électrique doit respecter les préconisations ATEX en vigueur (conditions BE3 de la NF C15-100 et EN60079-14).

L'organisme chargé de la surveillance de la qualité de production est le LCIE (N° C€0081) :
LCIE - 33, avenue du Général Leclerc - BP 8 - 92266 Fontenay-aux-Roses cedex - France

La société VALPES atteste que les servomoteurs électriques à fraction de tours VALPES mentionnés ci-dessus sont en conformité avec les directives suivantes:

- **Directive Européenne pour la Compatibilité Electro-magnétique (CEM)(89/336/CEE)**
EN 61000-6-2 (2001) : Immunité
EN 61000-6-4 (2001) : Émission

- **Directive BasseTension (73/23/CEE)**
EN 61010-1 (2001)

- **Directive Européenne de l'Équipement (machine) (98/37/CEE en tant que composant d'intégration)**

Les servomoteurs à fraction de tours VALPES, couverts par la présente déclaration, seront mis en service sous réserve d'une totale conformité européenne de la machine complète à laquelle ils sont intégrés.

Moirans, le 14/04/2006

VALPES Valve Control System
ZI CENTR'ALP - 89 rue des Étangs - F 38430 MOIRANS
Tél. : (+33) 04-76-35-06-06 Fax : (+33) 04-76-35-14-34
E-mail : info@valpes.com / Site web : www.valpes.com

M. Boisserand, Managing Director

Nous déclarons sous notre responsabilité que les produits mentionnés sont conçus et fabriqués conformément aux règles de l'art dans le respect des exigences de la directive susmentionnée. L'utilisateur doit cependant observer les prescriptions de montage et de raccordements définies dans les catalogues et notices. Cette déclaration n'inclut aucune garantie particulière ou spécifique.

VALPES company - 89, rue de Etangs - 38430 Moirans - France, gives evidence that his 1/4 turn electric actuators

**VRX25 - VRX45 - VRX75
VSX100 - VSX150 - VSX300**

are produced, in compliance with the ATEX 94/9/CE directive intended to be used in explosive atmosphere, are in compliance with the certificate of exam type LCIE 06 ATEX 6006X (available on demand) and have a production quality notification LCIE 04 ATEX Q8010.

The conditions to use of our actuators VRX and VSX are defined with their ATEX classification :

 **II 2 GD**
EEx d IIB T6 - IP67 T80°C

For 400V actuators and actuators with EBS.24 :
II 2 GD EEx d IIB T5 - IP67 T95°C

- II :** Group II, devices intended to be used in places, others than mines or fire-damp installations susceptible to be put in danger by explosive atmospheres.
- 2 :** Category 2, likely, but coincidental presence of explosive atmospheres.
- GD :** Presence of Gas or vapors and/or dust.
- EEX:** Electric material foreseen for explosive atmospheres.
- d :** Protection by explosion proof housing.
- IIB :** Places where explosive hydrocarbon atmosphere is established (constituted) (Ethylene, nitrogenous products, oxygenated, halogens).
- T5 :** Maximal surface Temperature 100°C. Ambient temperature of use : -20°C in +70°C
- T6 :** Maximal surface Temperature 85°C. Ambient temperature of use : -20°C in +70°C.
- IP67 T80°C :** IP67 protection assured, maximal surface temperature for dust atmospheres 80°C.
- IP67 T95°C :** IP67 protection assured, maximal surface temperature for dust atmospheres 95°C

The devices are in compliance with the following norms :

- EN 50014** (1997) + amendments 1 et 2 : general rules
- EN 50018** (2000) + amendment 1 : explosion proof housing
- EN 50281-1-1** (1998) : dust ATEX

The electric connecting has to respect current ATEX recommendations (BE3 conditions of NF C-15100 and EN 60079-14).

The notified body in charge of the production quality surveillance is LCIE (N° C€0081) :
LCIE - 33, avenue du Général Leclerc - BP 8 - 92266 Fontenay-aux-Roses cedex - France

The VALPES company, as the manufacturer declares herewith, that the above mentioned electric VALPES part-turn actuators are in compliance with the following directives :

- Directive on Electromagnetic Compatibility (EMC)(89/336/EEC)

- EN 61000-6-2 (2001) : Immunity**
- EN 61000-6-4 (2001) : Emissions**

- Low-voltage Equipment Directive (73/23/EEC)

- EN 61010-1 (2001)**

- Machinery Directive (98/37/EEC)

VALPES part-turn actuators covered by this Declaration must not be put into service until the entire machine, into which they are incorporated, has been declared in conformity with the provisions of the directive.

Moirans, le 14/04/2006

VALPES Valve Control System
ZI CENTR'ALP - 89 rue des Étangs - F 38430 MOIRANS
Tél. : (+33) 04-76-35-06-06 Fax : (+33) 04-76-35-14-34
E-mail : info@valpes.com / Site web : www.valpes.com

M. Boisserand, Managing Director

We declare under our responsibility that the products noted have been designed and manufactured in accordance with requirements of the directive. Mounting and connecting instructions defined in catalogues and technical data sheets must be adhered to by the user. This declaration does not include any guarantee or certain characteristics.

Die Firma VALPES - 89 rue des Etangs - 38430 Moirans - France, bestätigt, dass ihre elektrischen Stellantriebe mit Teildrehung

VRX25 - VRX45 - VRX75
VSX100 - VSX150 - VSX300

konform zu der Richtlinie ATEX 94/9/CE für Geräte zur bestimmungsgemäßen Verwendung in explosionsfähiger hergestellt werden, konform sind zum Prüfzeichen CE vom Typ LCIE 02 ATEX 6186X (verfügbar auf Anfrage) und ein Zertifikat für die Qualitätssicherung LCIE 04 ATEX Q8010 besitzen.

Die Anwendungsbedingungen für unsere Stellantriebe VRX und VSX werden durch ihre Klassifizierung ATEX definiert:

 **II 2 GD**
EEx d IIB T6 - IP67 T80°C

Für 400V Stellantriebe und Stellantriebe mit EBS.24 :
II 2 GD EEx d IIB T5 - IP67 T95°C

II : Gruppe II, Geräte zur bestimmungsgemäßen Verwendung an Stätten, die durch explosionsfähige Atmosphären gefährdet werden können und nicht den untertägigen Bergwerken sowie deren Übertageanlagen, in denen Grubengas und/oder brennbare Stäube vorhanden sind, zuzuordnen sind.

2 : Kategorie 2, Geräte sind zur Verwendung in Bereichen geeignet, in denen gelegentlich explosionsfähige Atmosphäre ansteht.

GD : Präsenz von Gas oder Dämpfen und/oder Staub

EEX : elektrische Betriebsmittel für explosionsfähige Atmosphären.

d : Explosionsgeschütztes Gehäuse.

IIB : Stätte außerhalb von Bergwerken, in der die explosionsfähige Atmosphäre von Kohlenwasserstoffen gebildet wird (Äthylen, stickstoffhaltige Verbindungen, Sauerstoffverbindungen und halogenierte Verbindungen).

T5 : maximale Oberflächentemperatur von 100°C. Betriebsumgebungstemperatur -20°C bis +70°C

T6 : maximale Oberflächentemperatur von 85°C. Betriebsumgebungstemperatur -20°C bis +70°C.

IP67 T80°C : versicherte IP67-Abdichtung, maximale Oberflächentemperatur von 80°C für Staubatmosphäre.

IP67 T95°C : versicherte IP67-Abdichtung, maximale Oberflächentemperatur von 95°C für Staubatmosphäre

Die Geräte entsprechen den Normen

EN 50014 (1997) + Nachtrag 1 und 2 : allgemeine Richtlinien

EN 50018 (2000) + Nachtrag 1 : explosionsgeschütztes Gehäuse

EN 50281-1-1 (1998) : ATEX Staub

Die elektrischen Anschlüsse müssen die geltenden Empfehlungen der ATEX einhalten (Bedingungen BE3 der NF C-15100 und EN60079-14).

Die mit der Qualitätssicherung der Produktion beauftragte Einrichtung ist die LCIE (n° C€0081) :

LCIE - 33, avenue du Général Leclerc - BP 8 - 92266 Fontenay-aux-Roses cedex - France

Die VALPES als Hersteller erklärt hiermit, dass o.g elektrische VALPES-Schwenkantriebe der Anforderungen folgender Richtlinien entsprechen:

- Elektromagnetische Verträglichkeit (EMV)(89/336/EWG)

EN 61000-6-2 (2001) : Störfestigkeit

EN 61000-6-4 (2001) : Störaussendung

- Niederspannungsrichtlinie (73/23/EWG)

EN 61010-1 (2001)

- Maschinenrichtlinie (98/37//EWG)

Die Inbetriebnahme ist solange untersagt, bis sichergestellt wurde, dass die gesamte Maschine, in die VALPES-Schwenkantriebe eingebaut sind, vollständig den Bestimmungen der EU-Richtlinien entspricht.

VALPES Valve Control System
ZI CENTR'ALP - 89 rue des Étangs - F 38430 MOIRANS
Tél. : (+33) 04-76-35-06-06 Fax : (+33) 04-76-35-14-34
E-mail : info@valpes.com / Site web : www.valpes.com

Moirans, le 14/04/2006

M. Boisserand, Managing Director

Wir, erklären unter unserer Verantwortlichkeit, dass die Produkte, die auf der beiliegenden Liste erwähnt sind, entsprechend Regeln der Kunst, im Respekt vor den Forderungen der obenerwähnten Direktive konzipiert und angefertigt sind. Der Benutzer soll die Montageverfahren und Festmachen doch beobachten, die in den Katalogen und Vermerken bestimmt sind.

DSBA1510 rév.21/06/06